

RESISTENTES PARA CARGAS EXIGENTES

Mini mula VL400 techo bajo



HYVA  **DANA** **EAT•N**  **BOSCH**

WABCO  **KNORR-BREMSE**

 **DONGFENG**



Mini Mula VL400 Techo bajo

Motor Cummins L9
EURO 6 394 HP



CONFORT Y EQUIPO

- ✓ Suspensión de cabina neumática
- ✓ Cabina con doble camarote
- ✓ Vidrios eléctricos
- ✓ Bloqueo central
- ✓ Silla conductor neumática
- ✓ Alarma de reversa
- ✓ Retrovisores eléctricos
- ✓ Calefacción de espejos retrovisores



Fast Gear

Las imágenes son ilustrativas y no corresponden necesariamente a la oferta comercial local.
*Nos reservamos los derechos de modificar las especificaciones de este vehículo, sin previo aviso.



Mini Mula VL400 Techo bajo

**Motor Cummins L9 EURO 6
394 HP**

CONFIGURACIÓN DE MOTOR	
Referencia	Cummins L9EVID400
Cilindraje	8900
Potencia	394 hp @ 1900 rpm
Torque	193.7 kg.m 1200 rpm/1900Nm @ 1200 rpm
Tipo de motor	Diesel, seis cilindros en línea turbo cargado
Emisiones	Euro VI
Frenado auxiliar	Freno de Motor + Retardador hidráulico
DIMENSIONES DEL CHASIS	
Dimensiones generales (L*A*H)mm	6080*2524*3220
Distancia entre ejes mm	3500
Voladizo anterior mm	1500
Voladizo posterior mm	1080
Peso chasis	7050 Kg
Peso bruto vehicular combinado 2s3	40500 kg
Peso bruto vehicular combinado 2s2	32000 kg
Peso bruto vehicular combinado 2s1	27000 kg
EJE TRASERO	
Marca	Dongfeng /DANA
Capacidad	11000 kg
Relación de los diferenciales	4.44
Suspensión tipo	Ballestas
EJE DELANTERO	
Marca	Dongfeng /DANA
Capacidad	6000 kg
Suspensión tipo	Ballesta, amortiguador y barra estabilizadora

CAJA DE VELOCIDADES	
Referencia	Fast Gear
Tipo	Manual
Velocidades	12
Relación	12.1 /0.78
SISTEMA DE FRENOS	
Marca	DONGFENG
Alimentación	Neumático
Configuración	ABS, ASR, ESC
LLANTAS Y RINES	
Dimensión conjunto de llantas	295/80 R 22.5
Rines	Acero
QUINTA RUEDA	
Hyva	Hyva
Capacidad de carga	25000 kg
OTROS	
Tanque de combustible (litro/galones)	600/158
Tanque de adblue (litro/galones)	45/12
CABINA	
Tipo de suspensión Neumática	
Cabina con doble camarote	
Vidrios eléctricos	
Bloqueo central	
Sistema eléctrico de 24 voltios	
Silla conductor neumática	
Alarma de reversa	
Alerta de colisión frontal (FCW)	
Alerta de abandono de carril (LDW)	

APLICACIONES FRECUENTES DEL SEMIRREMOLQUE

Furgón

Estacas

Cisterna



SISTEMA ANTIBLOQUEO DE FRENOS

CONTROL ELECTRÓNICO DE ESTABILIDAD

AIRBAGS

ALERTA DE COLISIÓN FRONTAL

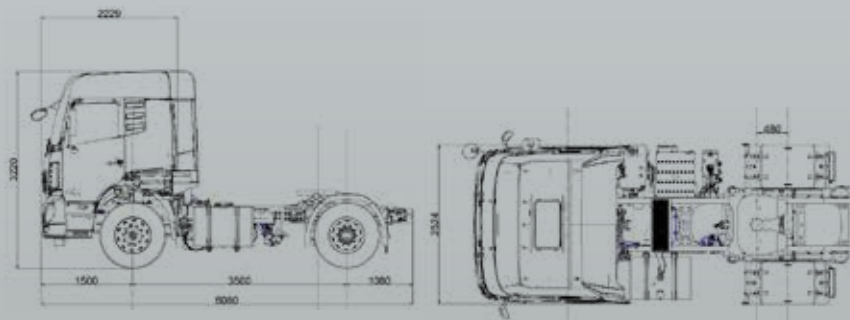

Las imágenes son ilustrativas y no corresponden necesariamente a la oferta comercial local.
*Nos reservamos los derechos de modificar las especificaciones de este vehículo, sin previo aviso.

La Mini Mula es parte de la gama de vehículos pesados de la marca DONGFENG. Es considerado un tracto-camión multiárea, debido a que puede ser fácilmente adaptado para diferentes configuraciones de mayor exigencia como la minería y la construcción gracias a sus aplicaciones.

- **Norma Euro VI :** Cumple con la norma Euro VI de emisiones contaminantes, lo que significa que es respetuoso con el medio ambiente y emite menos contaminantes nocivos.
- **Capacidad de carga:** Puede transportar cargas hasta de 40.5 toneladas (PBVC*), lo que la hace adecuada para trabajos pesados.
- **Motor potente:** Está equipado con un motor Cummins modelo L9EVID400 con una cilindrada de 8900 cc, que proporciona una potencia de 394 hp @ 1900 rpm. Esto le proporciona la fuerza necesaria para llevar a cabo tareas exigentes.
- **Transmisión avanzada:** Cuenta con una transmisión de 12 velocidades en marcha hacia adelante, lo que permite una conducción suave y eficiente en diferentes condiciones de terreno.
- **Estructura reforzada:** Tiene una estructura de escalera de perfil constante que está reforzada, remachada y atornillada, lo que aumenta su durabilidad.
- **Seguridad:** Incluye un sistema antibloqueo de ruedas (ABS) y control electrónico de estabilidad (ASR), para garantizar un transporte seguro, especialmente importante en aplicaciones de carga pesada.

